

REV.	DATA	DESCRIÇÃO DA REVISÃO	DES.	CONF.	REQ. N°
5	30.07.04	Ø153 era Ø150.6; 3 era 3.5; 2.2 152402 era 2.5; 12.7 era 12 e Ø31.3 era Ø32	ALFREDO	Alfredo	0070/04
6	11.07.06	eram 4 rasgos 4.5 x 12.7	ALFREDO	Alfredo	0108/06
7	21.07.06	Acrescentado código novo	ALFREDO	Alfredo	----

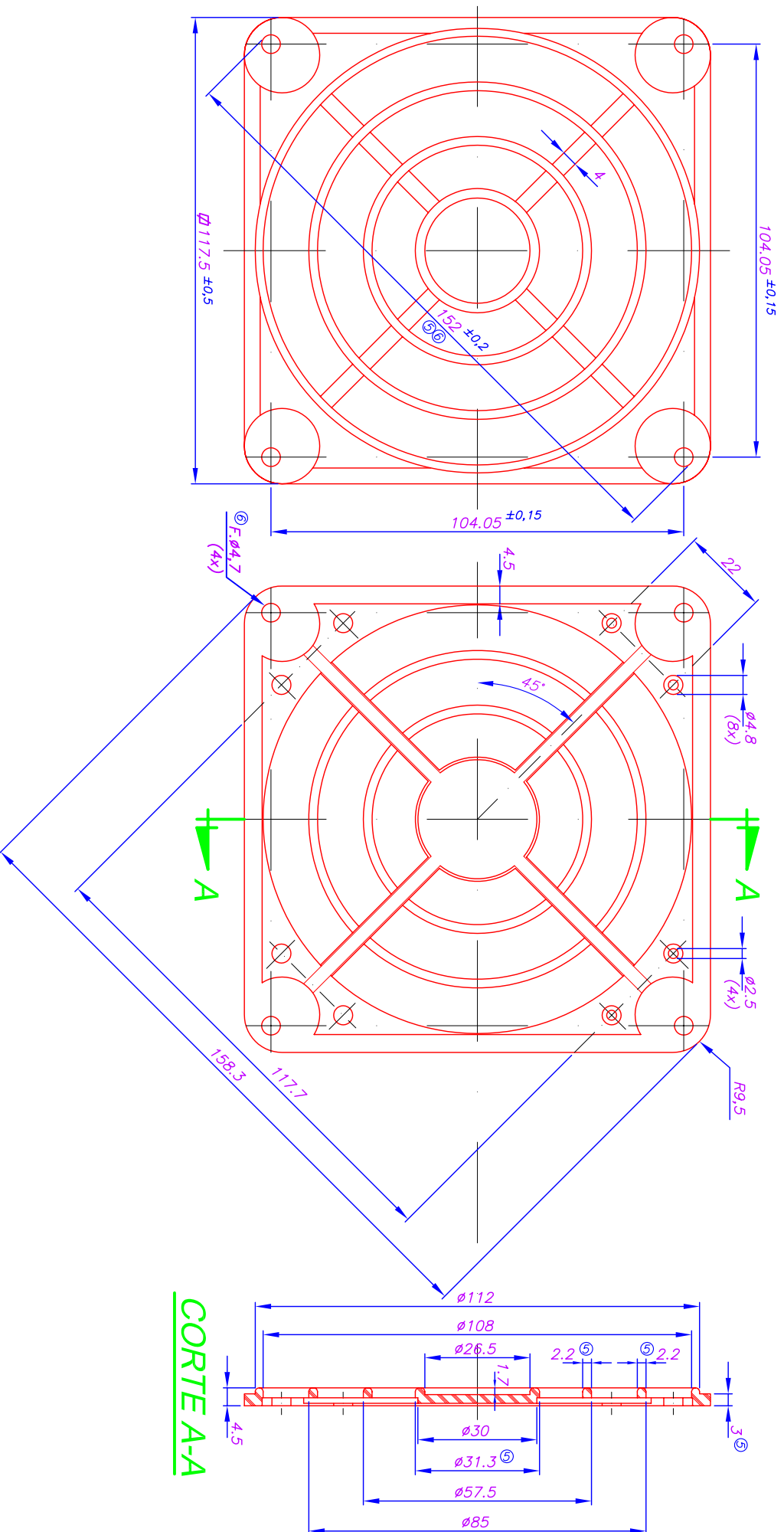

TOLERÂNCIAS NÃO ESPECIFICADAS

	+ de 0,5 até 6	+ de 6 até 30	+ de 30 até 120	+ de 120 até 315
±0,1	±0,2	±0,3	±0,5	

POS.	QUANT.	DENOMINAÇÃO	CÓDIGO	OBSERVAÇÃO
VENTISILVA				
DES.	30.07.04	PRODUTO	E11	ESCALA
CONF.		NOME	GRADE PLÁSTICA	1:1,5
APROV.		MATERIAL	MATERIAL PLÁSTICO DE ENGENHARIA PRETO	TOLER. NÃO ESPEC.
				VIDE TABELA