



DNI 6905 - Soquete Fotoelétrico para Lâmpada Incandescente

Para instalar lâmpadas incandescentes de até 150W

Apresentação:

- O soquete fotoelétrico DNI 6905 capta a iluminação ambiente, acende automaticamente ao escurecer e apaga ao amanhecer (ideal para uso externo).
 - A janela da fotocélula deverá ficar exposta onde houver maior incidência de luz ambiente e protegido de intempéries (chuva, umidade, etc)
 - Pode ser usado também como soquete prolongador para instalar lâmpadas em locais de difícil acesso como forros e luminárias.
- Neste caso, cubra a fotocélula com uma fita isolante.

Como instalar:

- 1 Desligue a chave geral ou o disjuntor correspondente ao soquete;
- 2 Rosqueie o DNI 6905 no soquete embutido; (Fig.1)
- 3 Rosqueie a lâmpada no DNI 6905 e teste. (Fig.2) (Fig.3)

Características Técnicas:

- Para uso **somente com lâmpadas incandescentes** e rosca padrão **E-27**
- Tensão 127 à 220V Vac (bivolt)
- Carga Máxima: 150W
- **Obs.: Para lâmpadas com um peso máximo de até 300gr.**

SUGESTÃO:

Para uso **com lâmpadas fluorescentes e LEDs** recomendamos o mod. **DNI 6910** (até 30W)

- **Obs.: Para lâmpadas com um peso máximo de até 300gr.**

Termo de Garantia

- Este produto é garantido pelo prazo de 06 meses a partir da data de emissão da Nota Fiscal de compra contra defeitos de fabricação. Tentativas de conserto ou alterações no circuito interno do aparelho, por pessoas não autorizadas ou por uso indevido, fazem com que a garantia seja cancelada. O produto que apresentar defeito de fabricação deverá ser trocado no local onde foi adquirido conforme o período determinado pelo Estabelecimento. Juntamente com a Nota Fiscal de compra (ou cópia), após este período e estando no prazo de 06 meses, o produto deverá ser encaminhado a nossa Assistência Técnica (veja endereço em nosso site) juntamente com a Nota Fiscal de compra (ou cópia) ficando por conta do cliente os custos de envio (ida e volta), bem como os custos de Seguro, embalagem, ou qualquer outro custo incidente no transporte do produto. • Esta garantia não cobre problemas causados por falta de cuidados ou manutenção do produto.
- Não estão cobertos por esta garantia componentes que se desgastam naturalmente como lâmpadas, fusíveis ou baterias. • Fora do período de garantia ou em caso de cancelamento da mesma, os custos dos reparos ficarão por conta do Cliente.

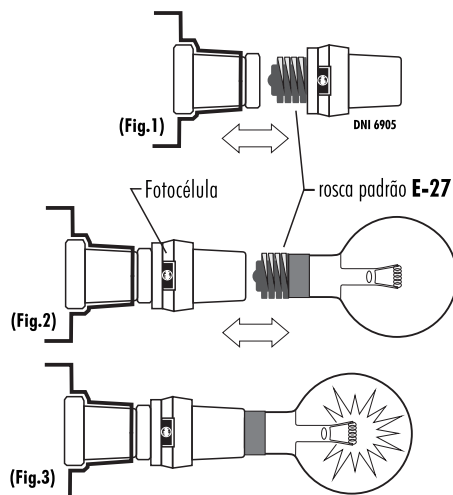

DNI www.dni.com.br

Importado e distribuído por: **DANI CONDUTORES ELÉTRICOS LTDA**
CNPJ: 63.023.006/0001-02 - SAC: +55 (11) 3933-8888
Rua Maestro Gabriel Migliori, 166 - Bairro do Limão - São Paulo - SP - CEP: 02712-140 - Brasil
Validade Indeterminada - Fabricado na China - Garantia 6 meses - Defeitos de Fabricação