

## **CARACTERÍSTICAS:**

- Para TV's e monitores Plasma/LCD até 76" ou LED até 80", compatíveis com qualquer padrão de fixação a partir de 100(H) x 100 (V) mm.
- Altura: 40 mm.
- Profundidade: 36 mm.
- Peso líquido: 0,2 kg.
- Carga máxima: 80 kg.

Kit para fixação do suporte na parede:

- Parafuso Cab. Sextavada Rosca Soberba 1/4" x 65 mm (04 unid.)
- Bucha Nylon S-10 (04 unid.)

Acompanha kit para fixação do Tv Plasma, LCD ou LED no suporte (**caso estes parafusos não sejam compatíveis com o televisor/monitor, providencie parafusos adequados**).

Se necessário, utilize arruelas juntamente com os parafusos para garantir maior segurança à fixação.

- NOSSOS APARELHOS ESTÃO SUJEITOS A ALTERAÇÕES SEM AVISO PRÉVIO DO FABRICANTE.

## **Termos de Garantia**

**Este produto tem garantia assegurada pela IEC pelo prazo de 365 dias a contar da data da compra presente na nota fiscal.**

**Guarde a nota fiscal recebida na compra deste aparelho, pois ela será seu comprovante caso haja um eventual problema com o mesmo dentro do prazo previsto de garantia.**

**Para resolver o eventual problema ou eliminar dúvidas, entre em contato conosco ou procure uma Assistência mais próxima consultando a nossa Relação de Assistência Técnica ou acesse: [www.visograf.com.br](http://www.visograf.com.br)!**

*Não estão cobertos por garantia:*

<b>A) Danos por quedas</b>	<b>C) Utilização inadequada</b>
<b>B) Danos causados por agentes da natureza (inundações e etc.)</b>	<b>D) Consertos por pessoas não autorizadas</b>

### ***IEC - INDÚSTRIA DE EQUIPAMENTOS CINEMATOGRÁFICOS S.A.***

**ENDEREÇO:** Rua do Carmo, 310 - São Leopoldo - RS.

**CEP:** 93025-110

**FONE:** (51) 3579 7900

**FAX:** (51) 3579 7979

**VENDAS:** 0800 510 4780 (Horário comercial)

**E-MAIL:** [iec@visograf.com.br](mailto:iec@visograf.com.br)

**HOME PAGE:** [www.visograf.com.br](http://www.visograf.com.br)

**0800 510 4780**  
**EM CASO DE DÚVIDAS, LIGUE PARA NÓS!**

## **INSTALAÇÃO:**

- Fixe as Buchas em furações apropriadas existentes na parte traseira do televisor/monitor. Utilize para isto, os parafusos e arruelas que acompanham o kit do suporte. Caso estes parafusos não sejam compatíveis com o televisor/monitor, providencie parafusos adequados. **Sempre utilize as arruelas maiores que acompanham o suporte para garantir a segurança da fixação.**

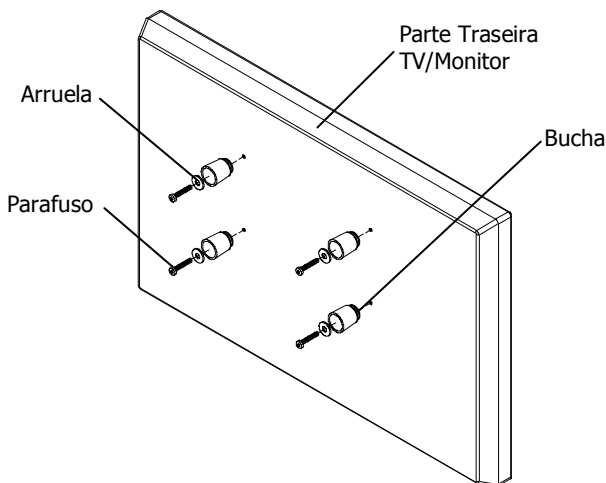

## **UTILIZAÇÃO COM INCLINAÇÃO DE 5°:**

Fixe as Buchas em furações apropriadas existentes na parte traseira do televisor/monitor. *Utilize as Buchas distanciadoras entre o televisor/monitor e as Buchas.*

Utilize para isto, os parafusos e arruelas que acompanham o kit do suporte. Caso estes parafusos não sejam compatíveis com o televisor/monitor, providencie parafusos adequados. **Sempre utilize as arruelas maiores que acompanham o suporte para garantir a segurança da fixação.**

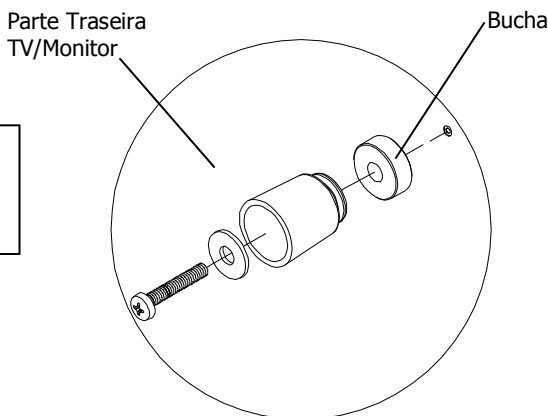

### **IMPORTANTE:**

Certifique-se que o televisor ficou preso firmemente aos componentes, a fim de evitar possíveis quedas.

## **FIXAÇÃO:**

Para facilitar a fixação do suporte, utilize o "Gabarito" que o acompanha.

- Identifique a furação existente no televisor/monitor e utilize o gabarito para fazer a marcação da mesma na parede, onde o suporte será fixado.
- Para a fixação, utilize os quatro parafusos e buchas que acompanham o suporte.

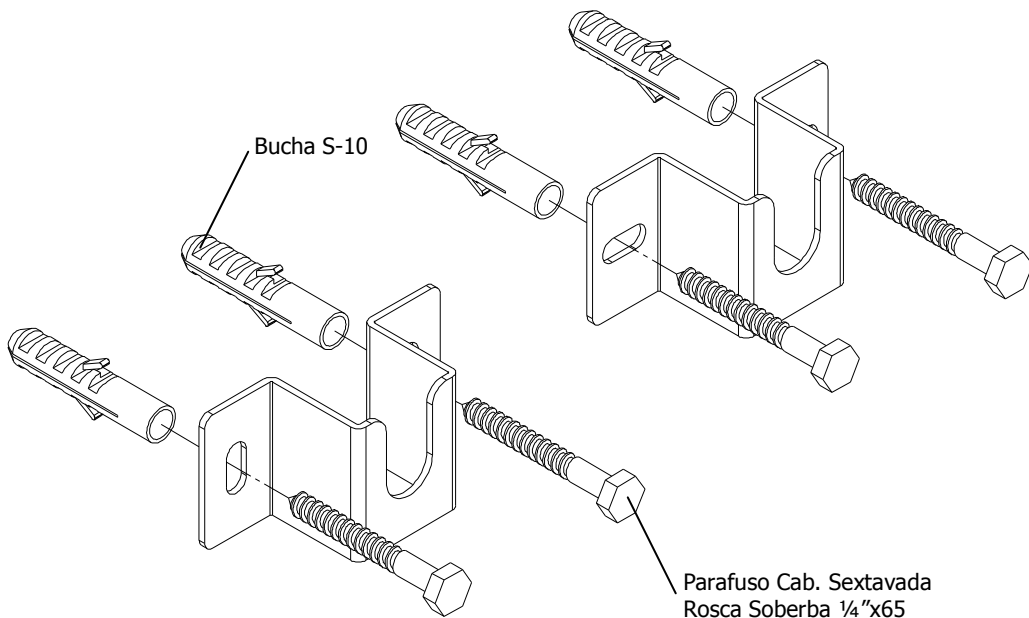

### **IMPORTANTE:**

Certifique-se que as bases ficaram presas firmemente a parede, a fim de evitar possíveis acidentes. **Em caso de fixação onde a estrutura e/ou reboco da parede não são totalmente resistentes, utilize parafusos passantes (parafusos que atravessem a parede) e fixe-os com porcas.** Estes itens não acompanham o produto.

**Correção de nivelamento e ajuste:** Após a fixação, caso as Bases fiquem horizontalmente desniveladas ou não coincidam perfeitamente com as Buchas fixadas ao televisor/monitor no momento do encaixe, promova as devidas correções deslocando as Bases conforme sua necessidade.

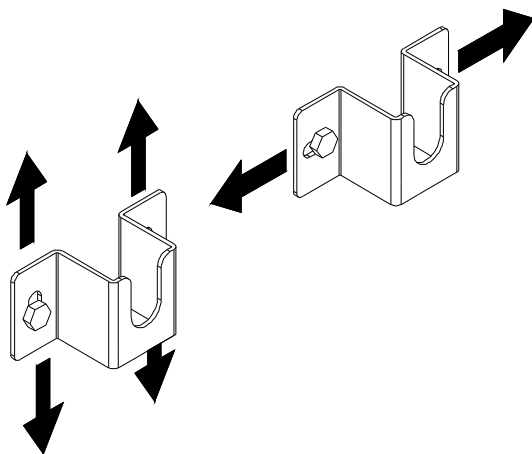

- Após a fixação de todos os componentes, encaixe o televisor/monitor nas Bases fixadas à parede, através das Buchas que encontram-se fixadas na parte traseira do televisor/monitor. Veja abaixo o esquema de encaixe.

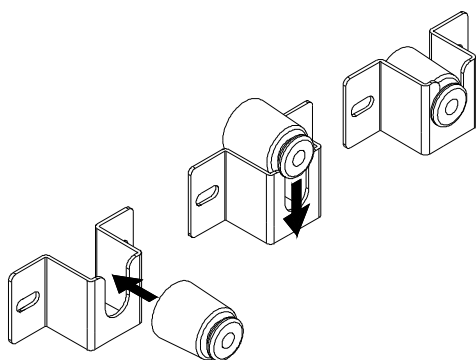

Esquema de Encaixe

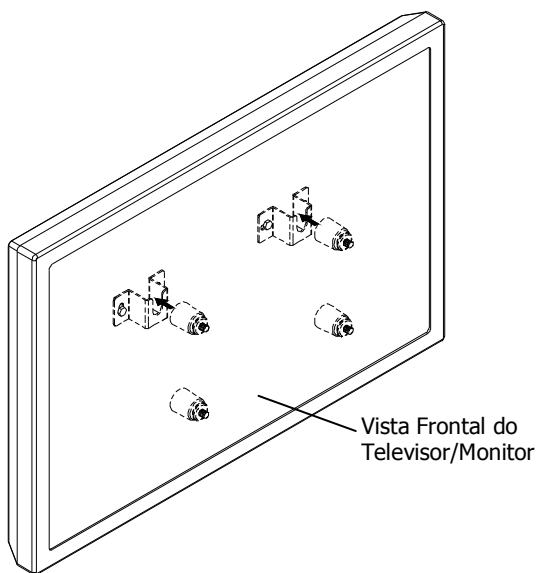

Vista Frontal do Televisor/Monitor