



CONSIDERAÇÕES PARA INSTALAÇÃO

- a) Conferir etiqueta de identificação do produto se está de acordo com corrente e tensão solicitados.
- b) **Atenção: Material não passível de garantia. Nunca utilizá-lo sem dissipador.**

- Sempre utilizar pasta térmica entre o relé e o dissipador, ou placa de montagem;
- Os relés devem ser montados em um dissipador adequado, fixando-o com as aletas na posição vertical dentro do painel;
- Não permitir que nenhum outro equipamento ou canaleta mais alta dentro do painel bloqueie a função do dissipador;
- O fluxo de ar dentro do painel deverá ser dirigido de maneira a forçar a passagem de ar pelo

dissipador do relé. O mais indicado seria a instalação de um ventilador na lateral inferior do painel, com a saída de ar na lateral superior oposta do mesmo;

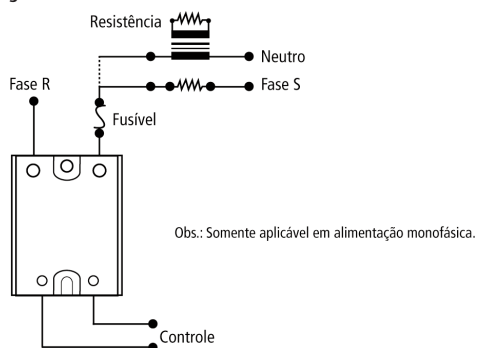
- As correntes máximas para o relé não devem ultrapassar $0,8 \times I_{nom}$ (I_{nom} =corrente nominal), para temperatura ambiente superiores a 35°C;
- Realizar a proteção dos relés somente com fusíveis ultra-rápidos pois num eventual curto circuito o relé será danificado;
- As conexões dos cabos deverão ser efetuadas com terminais, melhorando assim a área de contato com o relé. Os terminais e o fusível, deverão estar sempre muito bem apertados para evitar a ocorrência de mau contato e posterior aquecimento.

DIAGRAMA DE LIGAÇÃO

DADOS TÉCNICOS

Modo de controle	3 - 32 Vcc (D) ou 90 - 280 Vca (A) (especificar)
Tensão de trabalho	40 - 480 Vca
Frequência da rede	50 - 60 Hz
Corrente de controle	6 - 25 mA (limitada automaticamente)
Tempo de acionamento	10 mseg
Corrente de trabalho	10A, 25A, 40A, 50A ou 90A (especificar)
Corrente máxima de trabalho	8A, 20A, 32A, 40A ou 72A
Corrente mínima de trabalho	6 mA
Queda de tensão na condução com I _{max} .	<1,3 V
Isolação entrada x saída	2000 V
Caixa	Termoplástico
Base	Alumínio
Peso	99g
Temperatura ambiente	-40 a +80°C



CONSIDERAÇÕES PARA INSTALAÇÃO

- a) Conferir etiqueta de identificação do produto se está de acordo com corrente e tensão solicitados.
- b) **Atenção: Material não passível de garantia. Nunca utilizá-lo sem dissipador.**

- Sempre utilizar pasta térmica entre o relé e o dissipador, ou placa de montagem;
- Os relés devem ser montados em um dissipador adequado, fixando-o com as aletas na posição vertical dentro do painel;
- Não permitir que nenhum outro equipamento ou canaleta mais alta dentro do painel bloqueie a função do dissipador;
- O fluxo de ar dentro do painel deverá ser dirigido de maneira a forçar a passagem de ar pelo

dissipador do relé. O mais indicado seria a instalação de um ventilador na lateral inferior do painel, com a saída de ar na lateral superior oposta do mesmo;

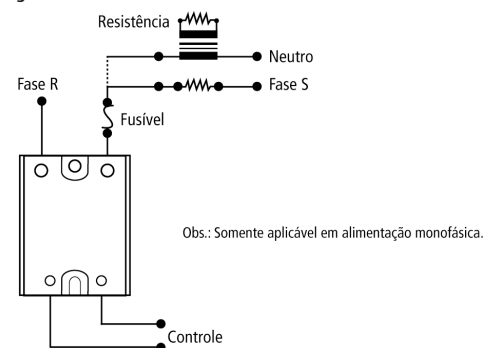
- As correntes máximas para o relé não devem ultrapassar $0,8 \times I_{nom}$ (I_{nom} =corrente nominal), para temperatura ambiente superiores a 35°C;
- Realizar a proteção dos relés somente com fusíveis ultra-rápidos pois num eventual curto circuito o relé será danificado;
- As conexões dos cabos deverão ser efetuadas com terminais, melhorando assim a área de contato com o relé. Os terminais e o fusível, deverão estar sempre muito bem apertados para evitar a ocorrência de mau contato e posterior aquecimento.

DIAGRAMA DE LIGAÇÃO

DADOS TÉCNICOS

Modo de controle	3 - 32 Vcc (D) ou 90 - 280 Vca (A) (especificar)
Tensão de trabalho	40 - 480 Vca
Frequência da rede	50 - 60 Hz
Corrente de controle	6 - 25 mA (limitada automaticamente)
Tempo de acionamento	10 mseg
Corrente de trabalho	10A, 25A, 40A, 50A ou 90A (especificar)
Corrente máxima de trabalho	8A, 20A, 32A, 40A ou 72A
Corrente mínima de trabalho	6 mA
Queda de tensão na condução com I _{max} .	<1,3 V
Isolação entrada x saída	2000 V
Caixa	Termoplástico
Base	Alumínio
Peso	99g
Temperatura ambiente	-40 a +80°C

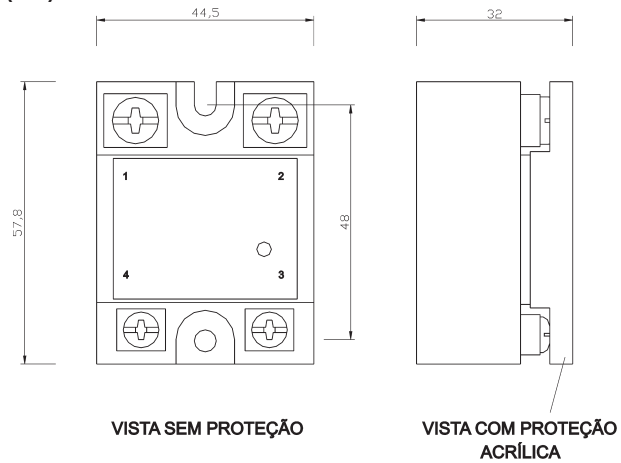
DIMENSÕES (mm)

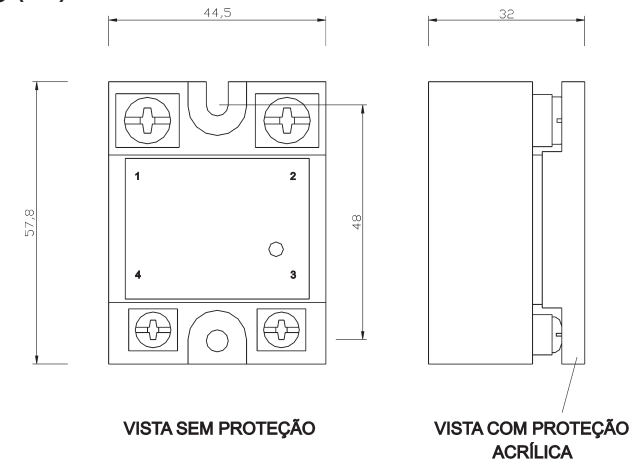

DIMENSÕES (mm)



INFORMAÇÕES PARA PEDIDOS

SAP	-	1	2	3
		↑	↑	↑
		TENSÃO DE TRABALHO	CORRENTE DE TRABALHO	MODO DE CONTROLE
		48 48 a 480 Vca 50/60 Hz	10 10 ampères 25 25 ampères 40 40 ampères 50 50 ampères 90 90 ampères	D 3 a 32 Vcc A 90 a 280 Vca

INFORMAÇÕES PARA PEDIDOS

SAP	-	1	2	3
		↑	↑	↑
		TENSÃO DE TRABALHO	CORRENTE DE TRABALHO	MODO DE CONTROLE
		48 48 a 480 Vca 50/60 Hz	10 10 ampères 25 25 ampères 40 40 ampères 50 50 ampères 90 90 ampères	D 3 a 32 Vcc A 90 a 280 Vca