

## EASY819-.., EASY820-.. EASY821-.., EASY822-.. EASY618-...-E, EASY620-...-E EASY200-EASY, EASY202-RE

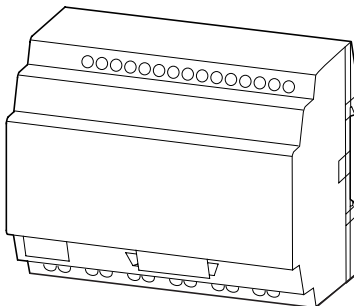
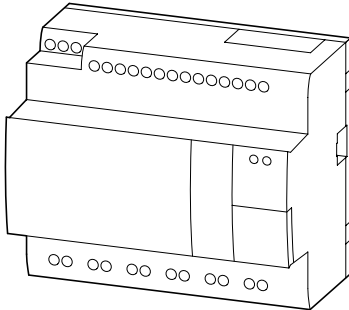
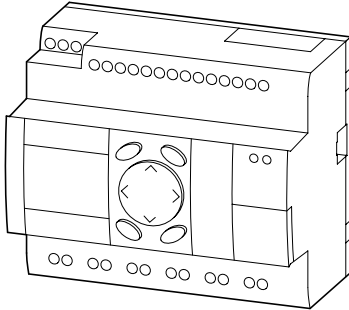

### Lebensgefahr durch elektrischen Strom!

Nur Elektrofachkräfte und elektrotechnisch unterwiesene Personen dürfen die im Folgenden beschriebenen Arbeiten ausführen.

Die Stromversorgungsgeräte sind Einbaugeräte. Beachten Sie für die Installation der Geräte die länderspezifischen Vorschriften.

### Electric current! Danger to life!

Only skilled or instructed persons may carry out the following operations. The power supply units are mounting devices. The national regulations/specifications must be observed for the installation of the devices.

### Tension électrique dangereuse !

Seules les personnes qualifiées et averties doivent exécuter les travaux ci-après. Les blocs d'alimentation sont des appareils faisant partie intégrante d'une installation. Veuillez respecter les normes de mise en œuvre spécifiques aux différents pays.

### Tensione elettrica: Pericolo di morte!

Solo persone abilitate e qualificate possono eseguire le operazioni di seguito riportate. Gli alimentatori sono unità per montaggio interno. Per l'installazione degli apparecchi è necessario rispettare le normative specifiche di ciascun paese.

### ¡Corriente eléctrica! ¡Peligro de muerte!

El trabajo a continuación descrito debe ser realizado por personas cualificadas y advertidas. Las fuentes de alimentación son aparatos de montaje. Para la instalación de los aparatos han de tenerse en cuenta las normativas/especificaciones a nivel local.



AWB2528-1423...

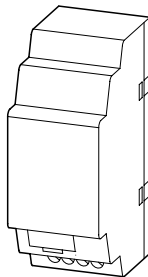

# Frontansicht – Front view – Face avant – Vista frontale – Vista de frente

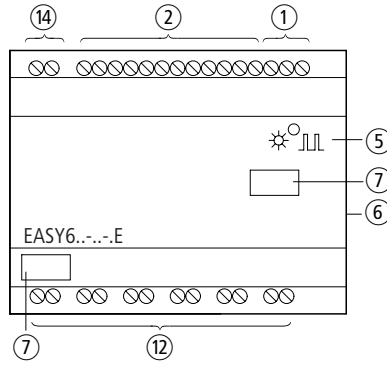
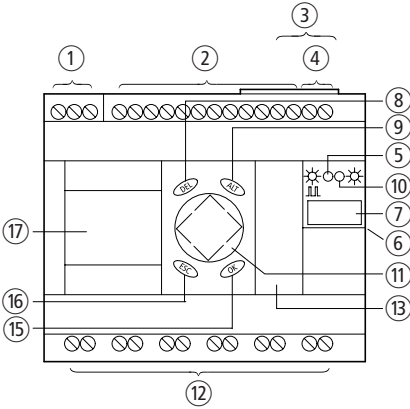

- ① Spannungsversorgung  
EASY8...-DC-... 24 V DC  
EASY8...-AC-... 85 bis 264 V AC 50/60 Hz
- ② Eingänge  
EASY8...-DC-... 12 Eingänge 24 V DC (4 auch als Analog-Eingänge 0 bis 10 V DC/10 Bit nutzbar)  
EASY8...-AC-... 12 Eingänge 0 bis 264 V AC
- ③ Netzwerkanschluss NET
- ④ EASY820-DC-..., EASY822-DC-...  
Analog-Ausgang 0 bis 10 V DC/10 Bit
- ⑤ Power/RUN-LED
- ⑥ Zentrale Kopplung (Link)
- ⑦ Platz Gerätekenzeichnungsetikett
- ⑧ DEL-Taste  
Löschen von Kontakten/Relais/  
Verbindungen/leerem Strompfad/Wert
- ⑨ ALT-Taste  
Verbindungen zeichnen  
Umschalter: Kontakt = Schließer oder Öffner  
Strompfad einfügen  
Sonderfunktionen
- ⑩ Netzwerk NET-LED
- ⑪ Cursortasten: rechts, links, oben, unten  
Kontakte, Relais, Wert, Nummer wählen  
P-Taste an: Eingang P1 = Cursor links  
Eingang P2 = Cursor oben  
Eingang P3 = Cursor rechts  
Eingang P4 = Cursor unten
- ⑫ Ausgänge  
EASY8...-RC. 6 x Relais/EASY6..RE  
EASY8...-DC-TC. 8 x Transistor/EASY6..TE
- ⑬ Schnittstelle (mit Abdeckung)  
Steckplatz für Speicherkarte, Batterie,  
PC-Schnittstelle, Modemschnittstelle
- ⑭ Dezentrale Kopplung
- ⑮ OK-Taste  
Menü weiterschalten, Aktion, Wert übernehmen
- ⑯ ESC-Taste  
Ein Menü zurück  
Menü, Auswahl verlassen, Abbrechen
- ⑰ LCD Anzeige (falls vorhanden)

- ① Voltage supply  
EASY8...-DC-... 24 V DC  
EASY8...-AC-... 85 to 264 V AC 50/60 Hz
- ② Inputs  
EASY8...-DC-... 12 inputs 24 V DC (4 can also be used as 0 to 10 V DC/10 Bit analog inputs)  
EASY8...-AC-... 12 inputs 0 to 264 V AC
- ③ Network connection NET
- ④ EASY820-DC-..., EASY822-DC-...  
analog output 0 to 10 V DC/10 bits
- ⑤ Power/RUN LED
- ⑥ Central connection (Link)
- ⑦ Space for component label
- ⑧ DEL button  
Delete contacts/relays/connections/  
empty current path/value
- ⑨ ALT button  
Draw connection  
Toggle between make or break contact  
Insert current path  
Special functions
- ⑩ Network NET LED
- ⑪ Cursor buttons: right, left, up, down  
Select contacts, relays, value, numbers  
P button on: Input P1 -> Cursor left  
Input P2 -> Cursor up  
Input P3 -> Cursor right  
Input P4 -> Cursor down
- ⑫ Outputs  
EASY8...-RC. 6 x relay/EASY6..RE  
EASY8...-DC-TC. 8 x transistor/EASY6..TE
- ⑬ Interface (with cover)  
Slot for memory card, battery, PC interface, modem interface
- ⑭ Remote connection
- ⑮ OK button  
Enter menu, action, accept value
- ⑯ ESC button  
One menu back  
Quit menu, selection, end
- ⑰ LCD display (where present)



⑫

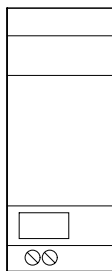

⑭

05/02 AWA2528-1979

- ① Alimentation  
EASY8.-.DC-... 24 V CC  
EASY8.-.AC-... 85 à 264 V CA 50/60 Hz
- ② Entrées  
EASY8.-.DC-... 12 entrées 24 V CC (dont 4 utilisables  
comme entrées analogiques 0 à 10 V CC/10 bits)  
EASY8.-.AC-... 12 entrées 0 à 264 V CA
- ③ Connecteurs pour mise en réseau (NET)
- ④ EASY820-DC-., EASY822-DC-..  
sortie analogique 0 à 10 V CC/10 bits
- ⑤ Tension d'alimentation/DEL RUN
- ⑥ Couplage centralisé (Link)
- ⑦ Emplacement pour étiquette de repérage de l'appareil
- ⑧ Touche DEL  
Effacement des contacts/relais/liaisons/  
branches de circuit vierges/valeurs
- ⑨ Touche ALT  
Dessiner les liaisons  
Passage d'un contact F à un contact O (ou inversement)  
Insertion de branches de circuit  
Fonctions spéciales
- ⑩ Réseau/DEL NET
- ⑪ Touches de direction : droite, gauche, haut, bas  
Sélection des contacts, relais, valeurs et numéros  
Affectation des touches P :  
entrée P1 -> flèche « gauche »  
entrée P2 -> flèche « haut »  
entrée P3 -> flèche « droite »  
entrée P4 -> flèche « bas »
- ⑫ Sorties  
EASY8.-.-.RC. 6 × relais/EASY6..RE  
EASY8.-.DC-TC. 8 × transistor/EASY6..TE
- ⑬ Interface (avec capot)  
Emplacement pour carte mémoire, batterie, interface  
PC, interface modem
- ⑭ Couplage décentralisé
- ⑮ Touche OK  
Validation des menus, des actions et des valeurs
- ⑯ Touche ESC  
Retour au menu précédent  
Quitter le menu/la sélection, annuler
- ⑰ Afficheur à cristaux liquides (si existant)

- ① Tensione di alimentazione  
EASY8.-.DC-... 24 V DC  
EASY8.-.AC-... 85 a 264 V AC 50/60 HZ
- ② Ingressi  
EASY8.-.DC-... 12 ingressi 24 V DC (4 utilizzabili  
anche come ingressi analogici 0 a 10 V DC/10 bits)  
EASY8.-.AC-... 12 ingressi 0 a 264 V AC
- ③ Collegamento di rete NET
- ④ EASY820-DC-., EASY822-DC-..  
uscita analogica 0 a 10 V DC/10 bits
- ⑤ LED Power/RUN
- ⑥ Collegamento locale (Link)
- ⑦ Spazio etichetta di identificazione dell'apparecchio
- ⑧ Tasto DEL  
Cancellazione di contatti, relè,  
collegamenti vuoti, linee vuote, valore
- ⑨ Tasto ALT  
Disegno dei collegamenti  
Commutatore: contatto = chiusura/apertura  
Inserisci/cancella riga, circuito di corrente  
Funzioni speciali
- ⑩ Rete NET-LED
- ⑪ Tasti cursore, destra, sinistra, su, giù  
Selezione contatti, relè, valore, numeri  
Tasto P a: lato P1 -> cursore a sinistra  
lato P2 -> cursore su  
lato P3 -> cursore a destra  
lato P4 -> cursore giù
- ⑫ Uscite  
EASY8.-.-.RC. 6 × relè/EASY6..RE  
EASY8.-.DC-TC. 8 × transistor/EASY6..TE
- ⑬ Interfaccia (con copertura)  
Posizione di inserimento per la scheda di memoria,  
batteria, slot PC, slot per modem
- ⑭ Collegamento remoto
- ⑮ Tasto OK  
Menu successivo, azione, acquisizione dati
- ⑯ Tasto ESC  
Menu precedente  
Menu, abbandonare scelta, interrompere
- ⑰ LCD visualizzazione (se previsto)

- ① Tensión de alimentación  
EASY8...-DC-... 24 V DC  
EASY8...-AC-... 85 a 264 V AC 50/60 Hz
- ② Entradas  
EASY8...-DC-... 12 entradas 24 V DC  
(4 también pueden utilizarse como entradas analógicas de 0 a 10 V DC/10 bits)  
EASY8...-AC-... 12 entradas 0 a 264 V AC
- ③ Conexión de red NET
- ④ EASY820-DC-..., EASY822-DC-...  
salida analógica 0 a 10 V DC/10 bits
- ⑤ Cierre/LED de funcionamiento
- ⑥ Acoplamiento centralizado (Link)
- ⑦ Espacio para la etiqueta con el símbolo del aparato
- ⑧ Tecla DEL  
Borrar contactos/relés/conexiones/  
circuito de corriente en vacío/valor
- ⑨ Tecla ALT  
Diseñar conexiones  
Accionamiento del interruptor basculante (toggle)  
entre contacto de apertura o de cierre  
Insertar circuito de corriente  
Funciones especiales
- ⑩ Red NET-LED

- ⑪ Teclas de cursor: derecha, izquierda, arriba, abajo.  
Selección de contactos, relés, valor, números  
Tecla P sobre:   Entrada P1 -> Cursor izquierda  
                          Entrada P2 -> Cursor arriba  
                          Entrada P3 -> Cursor derecha  
                          Entrada P4 -> Cursor abajo
- ⑫ Salidas  
EASY8...-...-RC. 6 × relés/EASY6..RE  
EASY8...-DC-TC. 8 × transistor/EASY6..TE
- ⑬ Interface (con tapa)  
Slot para tarjeta de memoria, batería, interface PC,  
interface modem
- ⑭ Acoplamiento descentralizado
- ⑮ Tecla OK  
Entrar menú, acción, aceptar valor
- ⑯ Tecla ESC  
Un menú hacia atrás  
Menú, abandonar selección, cancelar
- ⑰ Indicador LCD (si existe)

# Standardanschluss – Standard connection – Raccordement standard – Collegamento standard – Conexión estándar

## Spannungsversorgung – Power supply – Tension d'alimentation – Tensione di alimentazione – Tensión de alimentación

Digital-Eingänge, Analog-Eingänge, Analog-Ausgang  
 Digital inputs, analog inputs, analog output  
 Entrées TOR, entrées analogiques, sortie analogique  
 Ingressi digitali, ingressi analogici, uscita analogica  
 Entradas digitales, entradas analógicas, salida analógica

### EASY8..DC...

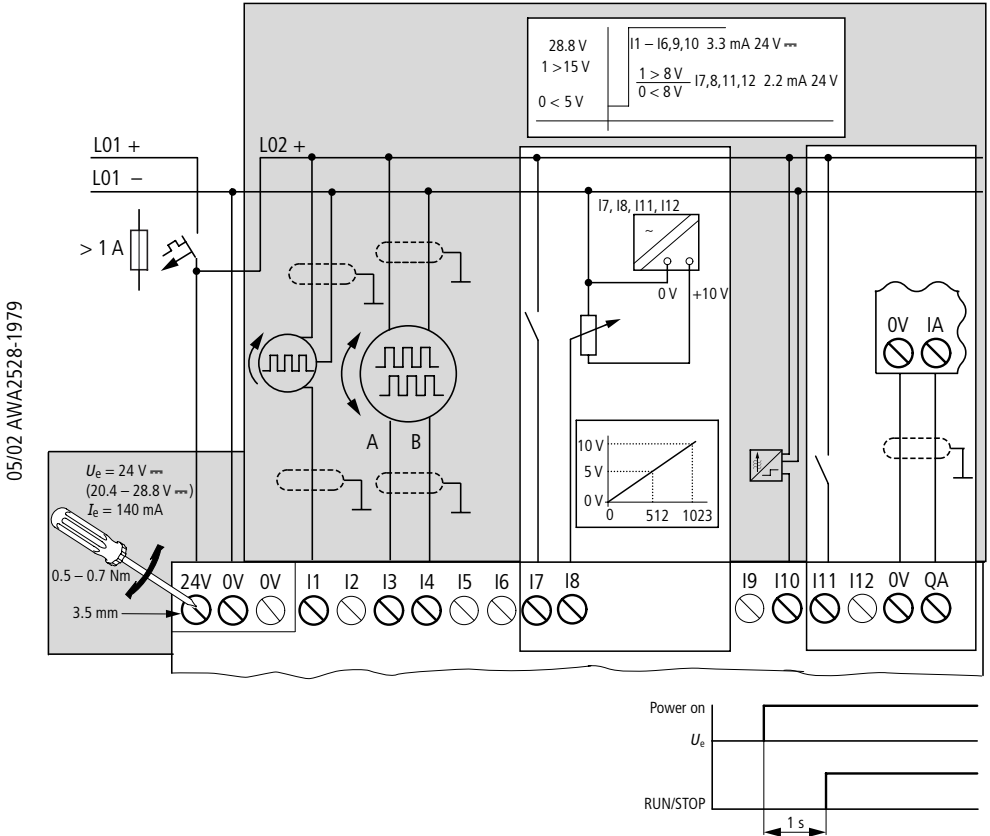

EASY8..-AC...

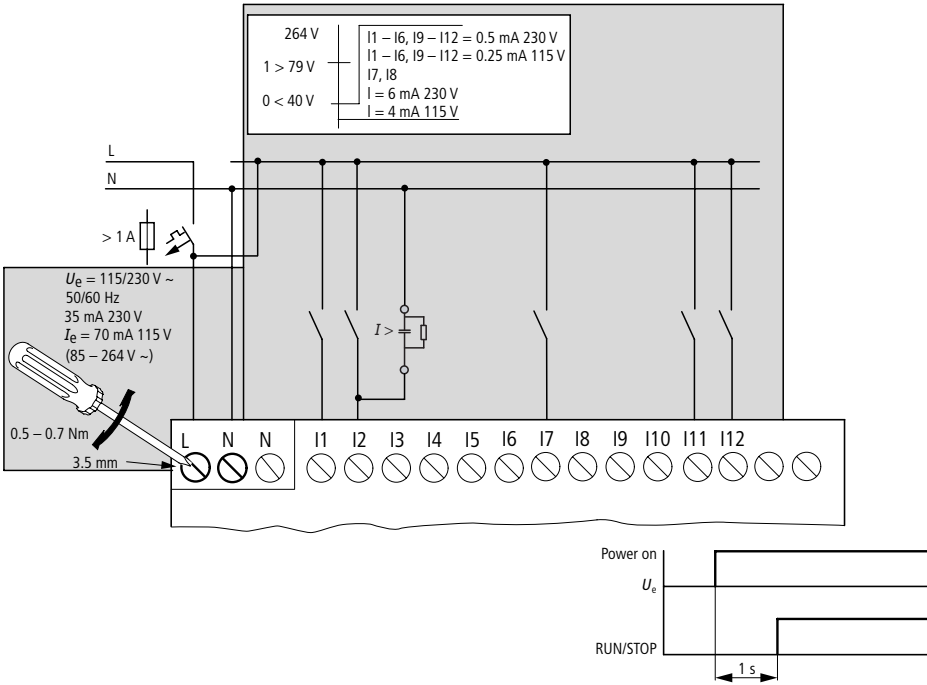

05/02 AWA2528-1979

EASY6..-DC-E

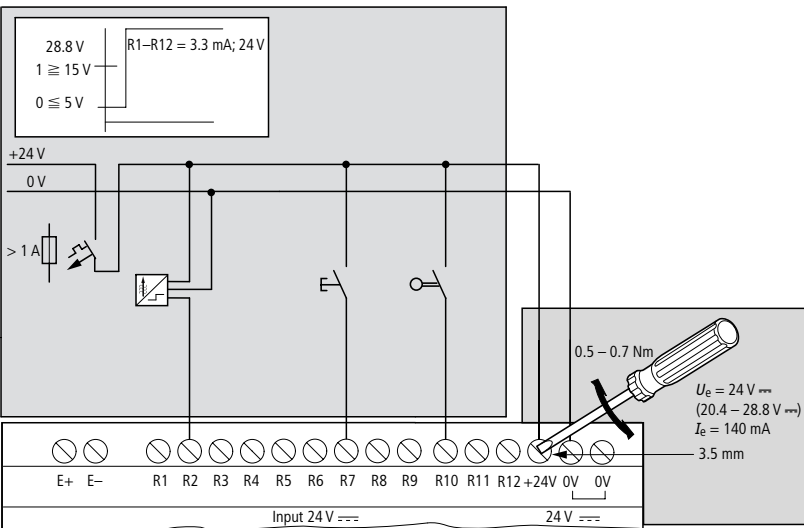

# EASY 6...- AC-E

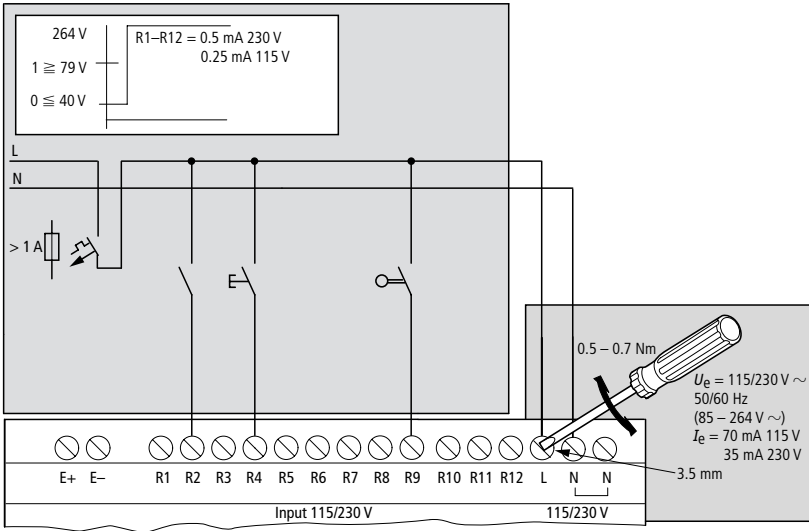

Relais-Ausgänge – Relay outputs – Sorties à relais – Uscite a relè – Salidas con relé

05/02 AWA2528-1979

## EASY8...-RC., EASY6...-RE

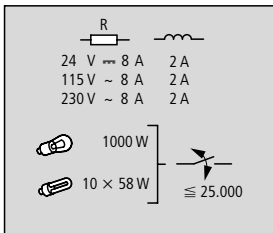
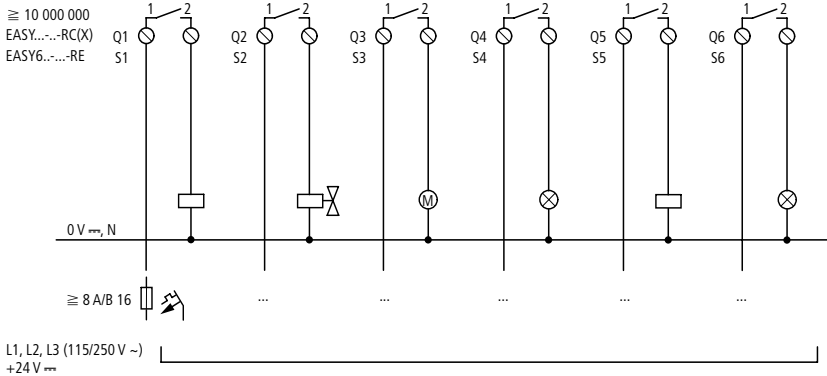

## EASY202-RE

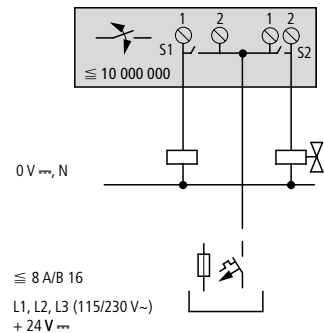

**EASY8..-DC-TC, EASY6..-DC-TE**

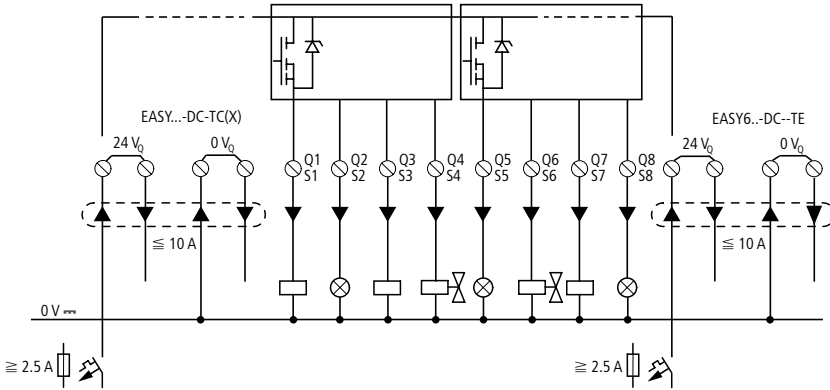

**EASY8..-DC-..**

|         |       |       |
|---------|-------|-------|
|         |       |       |
| 24 V ~  | 0.5 A | 0.5 A |
| Q1 – Q4 | 3 W   |       |
| Q5 – Q8 | 5 W   |       |

**EASY6..-DC-..**

|                   |       |          |
|-------------------|-------|----------|
|                   |       |          |
| + 24 V ~          | 0.5 A | 0.5 A    |
| (20.4 – 28.8 V ~) |       |          |
|                   |       | 5 W/24 V |

Schutzbeschaltung – Protective circuit – Circuit de protection – Circuito di protezione – Circuito supresor

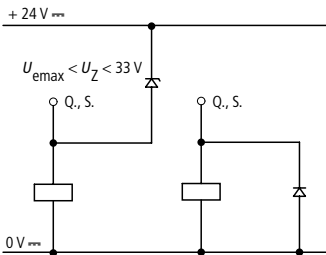

05/02 AWA2528-1979



# Anschluss – Connection – Raccordement – Collegamento – Conexión

Zentrale Erweiterung – Central expansion – Extension centralisée – Espansione locale – Ampliación centralizada

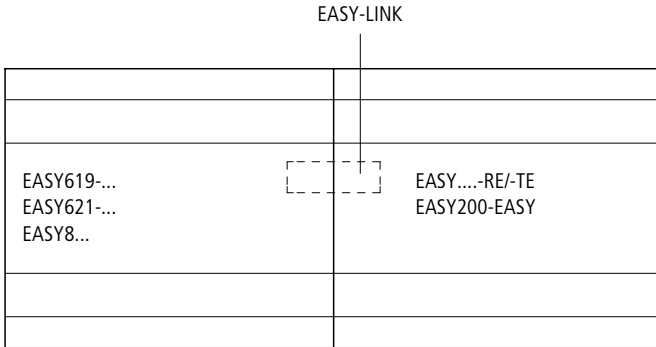

Dezentrale Erweiterung – Remote expansion – Extension décentralisée – Espansione remota – Ampliación descentralizada

05/02 AWA2528-1979

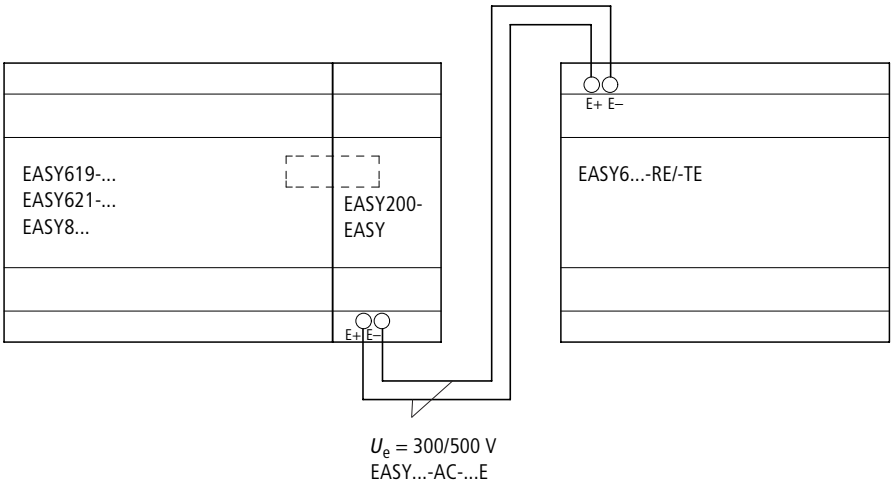

## Zentrale Erweiterung – Central expansion – Extension centralisée – Espansione locale – Ampliación centralizada

Einbau 1 + 2, Ausbau 3 + 4

Fitting 1 + 2, removing 3 + 4

Montage 1 + 2, démontage 3 + 4

Montaggio 1 + 2, smontaggio 3 + 4

Montaje 1 + 2, desmontaje 3 + 4



Geräte müssen spannungsfrei sein!

Devices must be de-energized!

Assurer la mise hors tension des appareils !

Gli apparecchi non devono essere alimentati!

¡Los aparatos deben encontrarse libres de tensión!

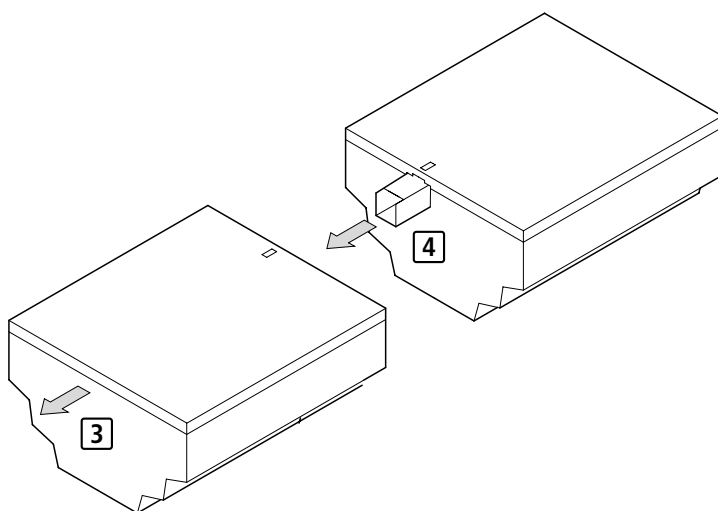
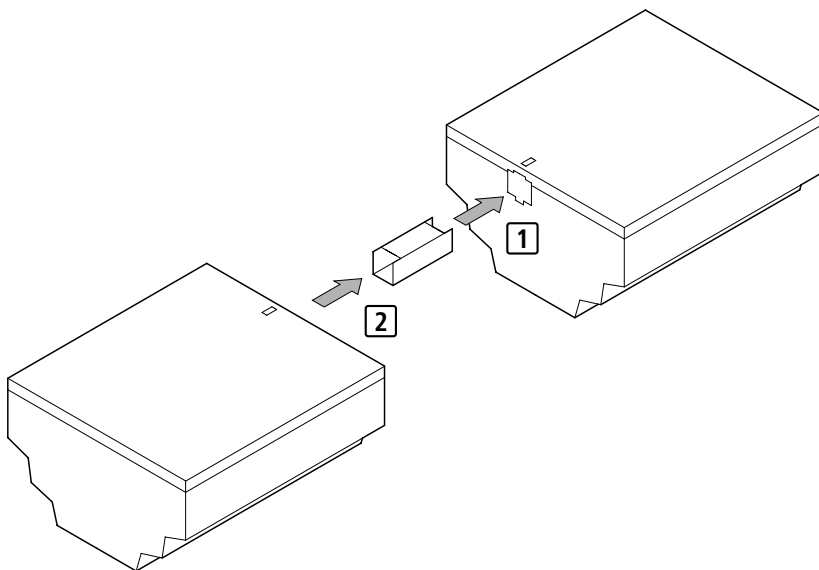

05/02 AWA2528-1979

### Temperaturbereich:

### Temperature range:

### Plage de température :

### Campo temperatura:

### Margen de temperatura:

-25...+55 °C

- LCD-Anzeige im Bereich 0 bis 55 °C lesbar
- Betauung des Gerätes unbedingt verhindern!
- LCD display legible in range 0 to 55 °C
- On no account allow condensation to form on the device!
- Afficheur à cristaux liquides lisible dans la plage 0 à 55 °C
- Eviter impérativement toute condensation sur l'appareil !
- Visualizzatore LCD leggibile a una temperatura compresa tra 0 a 55 °C
- Impedire assolutamente la formazione di condensa sull'apparecchio!
- El visualizador LCD es legible dentro de un margen entre 0 – 55 °C
- Evitar que se produzca condensación en el aparato!

### Kurzschlussauswertung

### Short-circuit detection

### Analyse du court-circuit

### Segnale di cortocircuito

### Detección de cortocircuitos

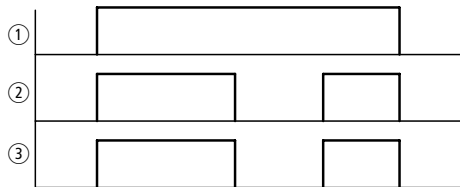

①

Spannungsversorgung der Ausgänge  
Power supply of the outputs  
Alimentation en tension des sorties  
Tensione di alimentazione delle uscite  
Alimentación de tensión de las salidas

②

Kurzschluss, Überlast, Übertemperatur  
Short-circuit, overload, overtemperature  
Court-circuit, surcharge, échauffement  
Cortocircuito, sovraccarico, sovratemperatura  
Cortocircuito, sobrecarga, sobretemperatura

③

Fehlererkennung  
Fault detection  
Détection de défauts  
Riconoscimento errori  
Detección de fallos

I16 = Q1–Q4

I15 = Q5–Q8

R16 = S1–S4

R15 = S5–S8

05/02 AWA2528-1979

### Erweiterungsüberwachung I14

### I14 expansion monitoring

### Surveillance module d'extension I14

### Sorveglianza modulo d'estensione I14

### Control módulo de ampliación I14

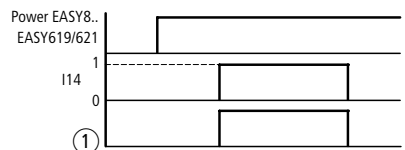

①

EASY-LINK gestört, Kabelbruch  
EASY-LINK faulty, cable break  
Défaut EASY-LINK, rupture de câble  
EASY-LINK disturbata, rottura cavo  
EASY-LINK erróneo, rotura de cable

①  
**Schnittstelle EASY800-PC-CAB**  
**EASY800-PC-CAB interface**  
**Interface EASY800-PC-CAB**  
**Interfaccia EASY800-PC-CAB**  
**Interface EASY800-PC-CAB**

1 3

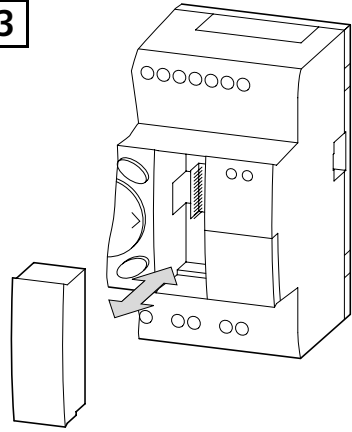

②  
**Speichermodul EASY-M-256K**  
**EASY-M-256K memory card**  
**Carte mémoire EASY-M-256K**  
**Scheda di memoria EASY-M-256K**  
**Tarjeta de memoria EASY-M-256K**

2a

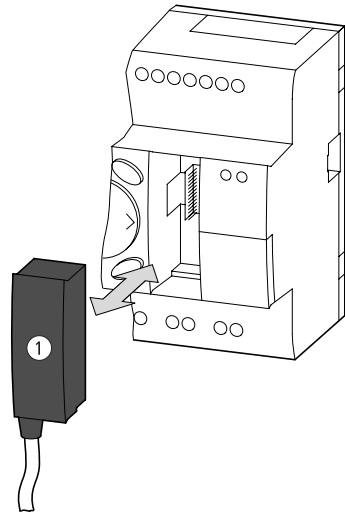

05/02 AWA2528-1979



**Warnung!**

Die Schnittstelle ist geschlossen zu halten.  
Elektrostatische Entladungen können bei  
geöffneter Schnittstelle das Gerät zerstören.

**Warning!**

The interface must be kept closed.  
Electrostatic discharges may destroy the device if the  
interface is open.

**Avertissement !**

Lorsqu'aucun connecteur n'est enfilé dans  
l'interface, cette dernière doit impérativement être  
obturée à l'aide du capot prévu à cet effet (fourni avec  
l'appareil). Dans le cas contraire, des décharges  
électrostatiques risquent d'endommager gravement  
l'appareil et de le rendre inutilisable.

**Avvertimento!**

Scariche elettrostatiche com interfaccia aperta  
possono distruggere l'apparecchio.

**¡Advertencia!**

El interface debe permanecer cerrado.  
De lo contrario, descargas electrostáticas podrían  
dañar el aparato.

2b

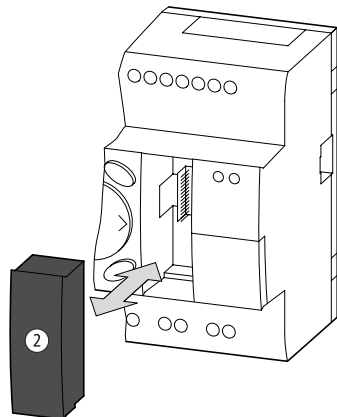

## Netzwerk NET – NET network – Réseau NET – Rete NET – Red NET

Teilnehmeradresse – Slave address – Adresse des participants – Indirizzo utenti –  
Dirección del participante

Teilnehmernummer 1 bis 8 möglich.

Slave number 1 to 8 possible.

Numéros admissibles pour les participants : 1 à 8.

Numero utenti da 1 a 8

Número de participante posible de 1 a 8.

Netzwerkparameter einstellen – Setting network parameters – Réglage des paramètres réseau –  
Impostazione parametri rete – Ajustar parámetros de red

KONFIGURATOR -> NET -> NET-PARAMETER  
CONFIGURATOR -> NET -> NET-PARAMETER  
CONFIGURATEUR -> NET -> PARAM. RESEAU  
CONFIGURATORE -> NET -> PARAMETRI RETE  
CONFIGURADOR -> NET -> PARAM. DE RED

|            |   |
|------------|---|
| NET-ID     | : 1-8                                   |
| BAUDRATE   | : 10, 20, 50, 125, 250, 500, 1000 kBaud |
| BUSDELAY   | : 0-15                                  |
| SEND IO    | :                                       |
| REMOTE RUN | :                                       |
| REMOTE IO  | :                                       |

Teilnehmerliste erstellen – Create station list – Elaboration de la liste des participants –  
Creazione lista utenti – Crear lista de participantes

KONFIGURATOR -> NET -> TEILNEHMER  
CONFIGURATOR -> NET -> STATION  
CONFIGURATEUR -> NET -> PARTICIPANT  
CONFIGURATORE -> NET -> UTENTE  
CONFIGURADOR -> NET -> PARTICIPANTE

| Platz     | Teilnehmer      |
|-----------|-----------------|
| Location  | Station         |
| Position  | Participant     |
| Posizione | Utente          |
| Posición  | Participante    |
| 1         | 1               |
| 2         | 1 <sup>1)</sup> |
| 3         | 1 <sup>1)</sup> |
| 4         | 1 <sup>1)</sup> |
| 5         | 1 <sup>1)</sup> |
| 6         | 1 <sup>1)</sup> |
| 7         | 1 <sup>1)</sup> |
| 8         | 1 <sup>1)</sup> |

1) wählbar – selectable –  
au choix – selezionabile –  
seleccionable

**Teilnehmer adressieren – Addressing stations – Adressage des participants – Inserimento indirizzo utenti – Dirigir participante**

- 1 Parameter einstellen
- 2 Teilnehmerliste erstellen wenn Platz ungleich Teilnehmernummer
- 1 Setting parameters
- 2 Create station list where location number does not equal station number
- 1 Réglage des paramètres
- 2 Elaborer la liste des participants lorsque la position diffère du numéro de participant
- 1 Impostazione parametri
- 2 Creazione lista utenti se la posizione fisica è diversa dall'indirizzo logico
- 1 Ajustar parámetros
- 2 Crear lista de participantes cuando la posición no corresponda al número de participante

```
KONFIGURATOR -> NET -> KONFIGURIEREN -> KONFIGURIEREN ?
CONFIGURATOR -> NET -> CONFIGURE -> CONFIGURE ?
CONFIGURATEUR -> NET -> CONFIGURER -> CONFIGURER ?
CONFIGURATORE -> NET -> CONFIGURARE -> CONFIGURARE ?
CONFIGURADOR -> NET -> CONFIGURAR -> CONFIGURAR ?
```

Taste OK = Alle angeschlossenen Geräte werden nach Geräteliste oder Platz konfiguriert.  
 OK button = All devices connected are configured according to Parts List or location.  
 Touche OK = Tous les appareils raccordés seront configurés en fonction de la liste ou de la position.  
 Tasto OK = Tutti gli apparecchi collegati vengono configurati a seconda della lista apparecchi o della posizione.  
 Tecla OK = Todos los aparatos conectados se configuran según la lista del aparato o la posición

**Baudrate/Leitungslänge – Baud rate/cable length – Vitesse de transmission/longueur des câbles – Velocità di trasmissione in baud/lunghezza linea – Velocidad de transmisión/longitud de cable**

| Baudrate                 | <i>l</i>           |
|--------------------------|--------------------|
| Baud rate                |                    |
| Vitesse de transmission  |                    |
| Velocità di trasmissione |                    |
| Velocidad de transmisión |                    |
| [kBaud]                  | [m]                |
| ≧ 1000                   | ≧ 6                |
| ≧ 500                    | ≧ 25               |
| ≧ 250                    | ≧ 40 <sup>1)</sup> |
| ≧ 125                    | ≧ 125              |
| ≧ 50                     | ≧ 300              |
| ≧ 20                     | ≧ 700              |
| ≧ 10                     | ≧ 1000             |

1) *l* ≧ 40 m,  
 Querschnitt beachten – Note cross-section – Respecting the section – Attenzione alla sezione – Observar sección

**Leitungslänge, Widerstand und Querschnitt – Cable length, resistance and cross-section – Longueur des câbles, résistivité et sections – Lunghezza linea, resistenza a sezione cavo – Resistencia y sección - longitud de cable**

| $l$      | Leitungswiderstand<br>Cable resistance<br>Résistivité<br>Resistenza conduttore<br>Resistencia de cable | $\varnothing$      | AWG        |
|----------|--|--------------------|------------|
| [m]      | [m $\Omega$ /m]  | [mm <sup>2</sup> ] |            |
| 0 – 40   | $\leq 140$   | 0.13               | 26         |
| 0 – 175  | $\leq 70$  | 0.25 – 0.34        | 23, 22     |
| 0 – 250  | $\leq 60$  | 0.34 – 0.6         | 22, 20, 19 |
| 0 – 400  | $\leq 40$  | 0.5 – 0.6          | 19, 20     |
| 0 – 600  | $\leq 26$  | 0.75 – 0.8         | 18         |
| 0 – 1000 | $\leq 16$  | 1.5                | 16         |

**Leitungsart/Steckerbelegung EASY-NT-RJ45 – Cable type/plug configuration of EASY-NT-RJ45 – Type de câble/affectation des connecteurs de EASY-NT-RJ45 – Tipo di cavo/numero di prese EASY-NT-RJ45 – Tipo de cable/asignación de conector EASY-NT-RJ45**

4 × 0.18 mm<sup>2</sup>,

paarig verdrillt – twisted pair – paire torsadée – twistato a coppie – trenzado a pares

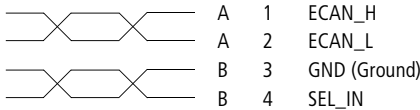

**Quetschwerkzeug Stecker – Plug crimping tool – Outil de sertissage pour connecteurs – Attrezzo per crimpare il connettore – Herramienta de presión, conector**

EASY-NT-TOOL RJ 45 bis 0,4 mm<sup>2</sup> möglich  
RJ 45, possible up to 0.4 mm<sup>2</sup>  
RJ 45, possible jusqu'à 0,4 mm<sup>2</sup>  
RJ 45, possibile fino a 0,4 mm<sup>2</sup>  
RJ 45, posible hasta 0,4 mm<sup>2</sup>

**Netzabschlusswiderstand – Mains terminating resistor – Résistance de terminaison de bus – Resistenza di terminazione della rete – Resistencia de terminación de red**

Erster und letzter Platz mit EASY-NT-R  
First and last location with EASY-NT-R  
Première et dernière positions avec EASY-NT-R  
Prima ed ultima posizione con EASY-NT-R  
Primera y última posición con EASY-NT-R

# Netzwerk NET Topologien – Network NET topologies – Topologies réseau NET – Topologie di rete NET – Topologías de la red NET

Netzverbindung durch das Gerät geschleift  
 Network connection looped through the device  
 Câblage réseau à l'aide du té interne  
 Collegato di rete tramite l'apparecchio  
 Conexión de red NET rectificada mediante el aparato

Netzverbindung mit T-Stück  
 Network connection with T connector  
 Câblage réseau à l'aide des té's externes  
 Collegato di rete con adattore a T  
 Conexión de red con pieza T

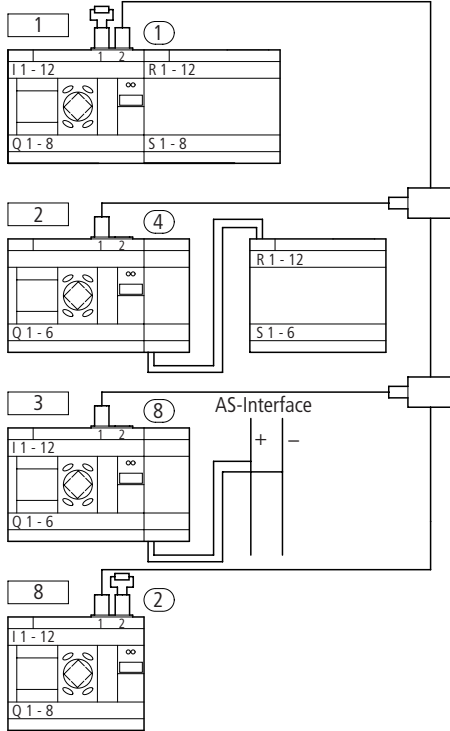
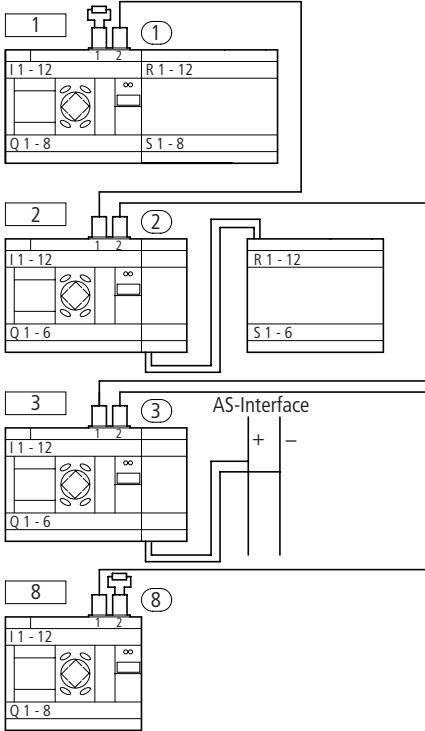

 Geografischer Ort, Platz  
 Geographical location, location  
 Emplacement physique, position  
 Posizione fisica, posizione utente  
 Lugar geográfico, emplazamiento

 Teilnehmeradresse  
 Slave address  
 Adresse du participant  
 Indirizzo utenti  
 Dirección de participante

- 1 verbinden – connect – raccorder – collegare – conectar
- 2 trennen, entriegeln  
 disconnect, unlock  
 sectionner, déverrouiller  
 sezionare, sbloccare  
 desconectar, desenchavar
- 3 trennen, herausziehen  
 disconnect, remove  
 sectionner, débroucher  
 sezionare, rimuovere  
 desconectar, extraer

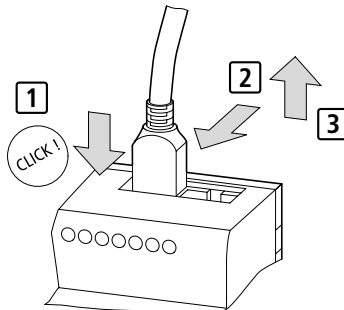

05/02 AWA2528-1979



## Montage – Fitting – Montaggio – Montaje

auf 35-mm-Hutschiene  
on 35 mm top-hat rail  
sur profilé-support 35 mm  
su guida DIN 35 mm  
sobre guía semétrica de 35 mm

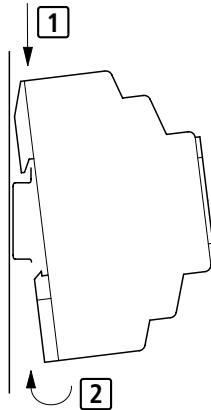

auf Montageplatte (waagrecht)  
on mounting plate (horizontal)  
sur plaque de montage (horizontale)  
su piastra di montaggio (orizzontale)  
sobre placa de montaje (horizontal)

05/02 AWA2528-1979

**ZB4-101-GF1**

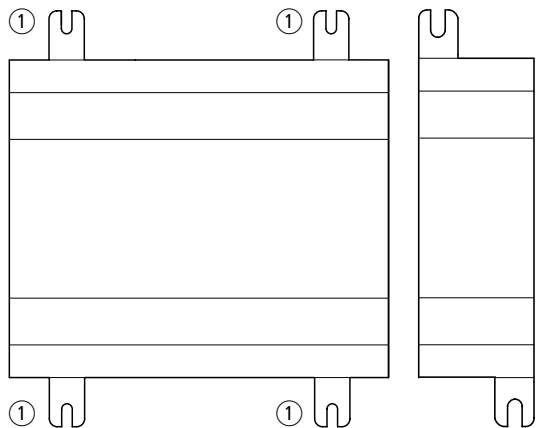
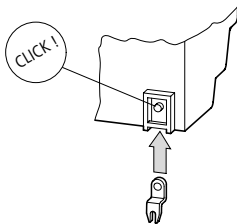

- ① 3 Gerätefüße ausreichend
- 3 fixing feet sufficient
- 3 pattes de fixation suffisient
- 3 piedini di fissaggio
- 3 pies de sujeción adecuados

# Einbauge – Mounting position – Position de montage – Posizione di montaggio – Posición de montaje

mit Hutschiene (waagrecht und senkrecht)  
 with top-hat rail (horizontal and vertical)  
 sur profilé chapeau (horizontale et verticale)  
 su guida DIN (orizzontale e verticale)  
 sobre carril (horizontal y vertical)

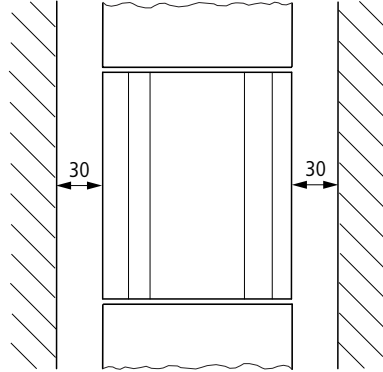
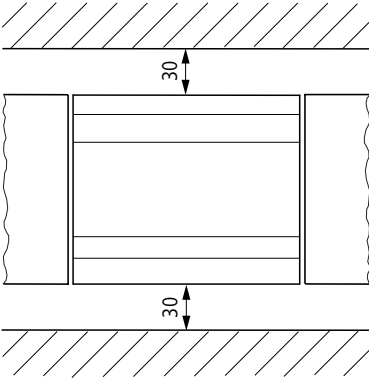

## Abmessungen – Dimensions – Dimensioni – Dimensiones [mm]

EASY8...

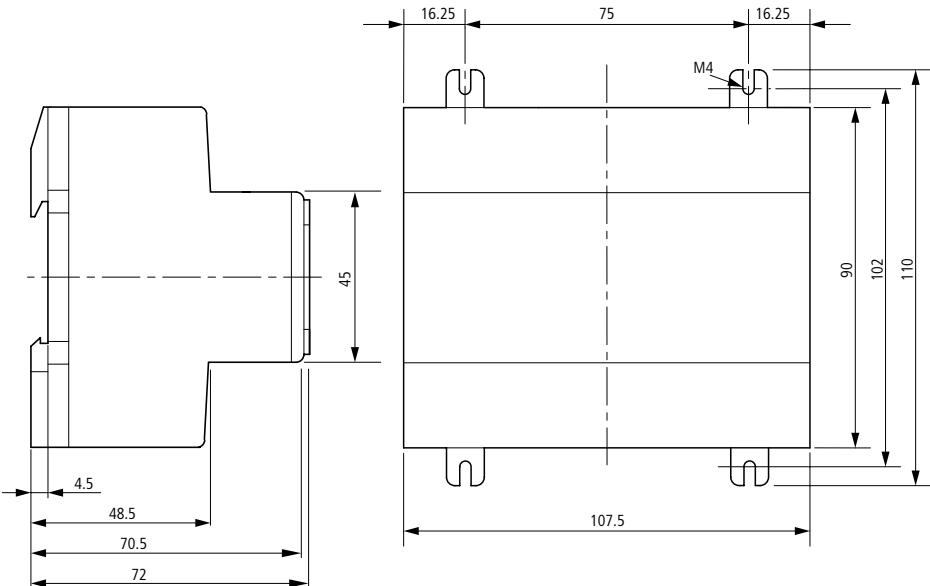

05/02 AWA2528-1979

EASY6.. , EASY2..

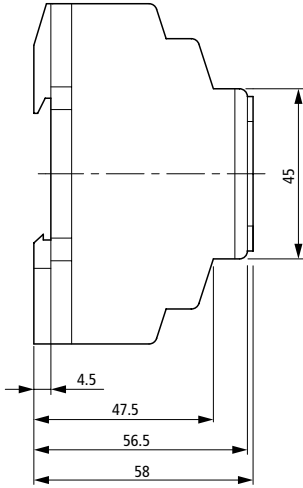

05/02 AWA2528-1979

