

PRODUCT SPECIFICATION

产品规格书

一、Sample Specification 样品规格

Item 项目		Specification/Condition 规格/条件	
1	Model 型号	VD6020D12HS	
2	Shape size 外形尺寸	60*60*20MM	
3	Bearing System 轴承种类	Seelve	
4	Rated voltage 额定电压	DC 12V	
5	Voltage range 电压范围	DC9~14V	
6	Rated current 额定电流	0.16A±10%	25°C 60~80%RH
7	Rated power 额定功率	1.92W±10%	25°C 60~80%RH
8	Speed 转速	4200RPM±10%	25°C 60~80%RH
9	Max. Air flow 最大风量	22.9CFM±10%	25°C 60~80%RH Rated Range 额定电压
10	Max. Static Pressure 最大风压	0.17Inch-H2O	
11	Noise 噪音	35dB(A)	
12	Weight 重量	43g	

二、Other Features 其他功能

Item 项目		Specification 规格	Condition 条件
1	Motor Protection 电机保护	YES	GND 与 VCC 反接不导通
2	Auto Restart 自动启动	NO	适用 Application
3	Tachometer Output 速度信号	NO	适用 Application
4	Lock Rotor Alarm 报警信号	NO	适用 Application
5	Thermal Control 温度控制	NO	适用 Application
6	PWM Control 脉宽调制	NO	适用 Application
7	IP Grade 防水等级	NO	不适用 Not Application
8	Lead Wire 导线	Lead wire 250±10mm	注：黑- 红+
9	Connector 端子	NO	适用 Application

三、environment condition 环境条件

Item 项目		Specification/Condition 规格/条件
1	Storage Temp.Range 保存温度/湿度范围	Temperature/温度: -20°C~75°C Humidity/湿度: 20%~85%RH
2	Operating Temp.Range 工作湿度/湿度范围	Temperature/温度: -10°C~70°C Humidity/湿度: 30%~75%RH
3	Life Expectancy 寿命	30000H At40°C

四、Safety Approvals 安规情况

Safety Approvals 安规	File No 安规编号	Safety Approvals 安规	File No 安规编号
CE	HX1804271637	CCC	2018010401122439
Rohs	HX1806211715	CE	HX18042771638
Http://www.hx-lab.com			

五、Main Materials/Parts Specification 主要材料/零件规格

Item 项目	Specification 规格
1 Impeller 扇叶	P.B.T
2 Frame/Housing 框架	PBT+30%GF Black
3 Stator&Rotor 定子和转子	Silicon steel
4 Magnet Wires 漆包线	PET, UL 94 V-0
5 Bobbin 绝缘套	PA-66 UL 94 V-0

六、Label Marking 商标说明

Serial number 序号	Explain 说明	Content 内容
1	Model 型号	VD6020D12HSL
2	Voltage 电压	DC 12V
3	Electric current 电流	0.20A
4	Impedance form 阻抗形式	Impedance Protected
5	Producer 产地	MADE IN CHINA

Model Explain 型号说明:

VD 60 20 D 12 H S L

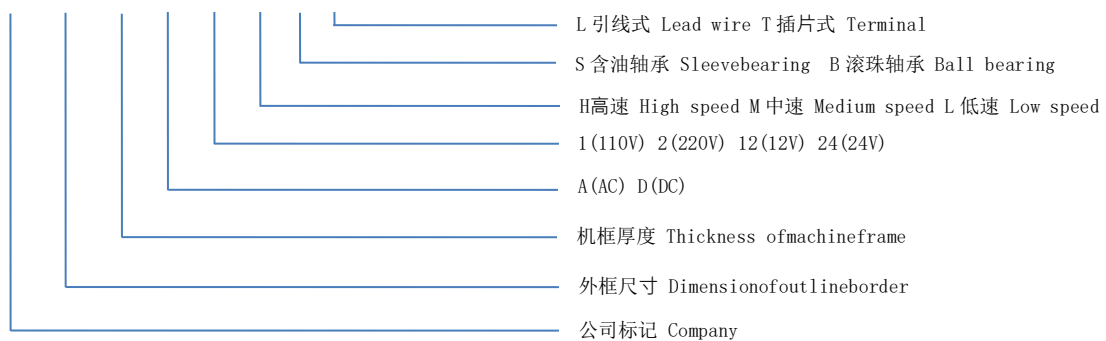

七、Outline Dimension 外观尺寸图

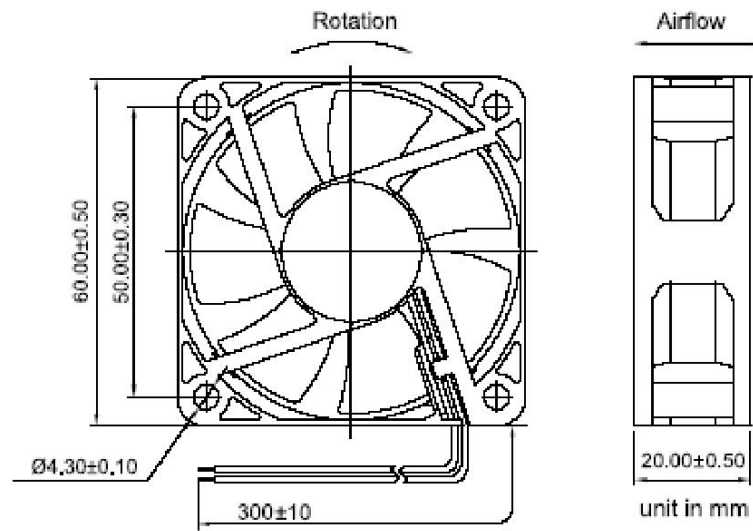

八、Property 特性图

